



## Indicateur et contrôleur de débit à flotteur pour liquides



Mesure  
•  
Contrôle  
•  
Analyse

### SMV



- Plage de mesure: 0,1 - 1,0 ... 10 - 110 l/min d'eau
- Précision:  $\pm 5\%$  de l'échelle
- $p_{\max}$ : 350 bar;  $t_{\max}$ : 100 °C
- Raccord: taraudage G 1/4 ... G 1 1/4
- Matière: laiton ou acier inox

S2



Des sociétés KOBOLD se trouvent dans les pays suivants:

ALLEMAGNE, AUSTRALIE, AUTRICHE, BELGIQUE, BULGARIE, CANADA, CHINE, ESPAGNE, ETATS-UNIS, FRANCE, HONGRIE, INDE, INDONESIE, ITALIE, MALAYSIE, MEXIQUE, PAYS-BAS, PEROU, POLOGNE, RÉPUBLIQUE DE CORÉE, RÉPUBLIQUE TCHEQUE, ROYAUME-UNI, RUSSIE, SUISSE, THAILANDE, TUNISIE, TURQUIE, VIET NAM

KOBOLD Messring GmbH  
Nordring 22-24  
D-65719 Hofheim/Ts.  
☎ Sièges social:  
+49(0)6192 299-0  
+49(0)6192 23398  
info.de@kobold.com  
www.kobold.com



## Description

Les contrôleurs et indicateurs de débit de KOBOLD du type SMV fonctionnent selon le principe bien connu du débitmètre à flotteur, mais sans l'utilisation habituelle du tube de mesure conique s'élargissant vers le haut.

L'appareil, protégé par un brevet, comporte à la place un tube de guidage cylindrique qui est fraisé côneiquement.

De cette façon, les problèmes habituels de guidage du flotteur cylindrique dans le verre de mesure conique sont éliminés. De par cette conception assurant un jeu constant, entre le flotteur et le tube de guidage, on a obtenu une réduction importante de la sensibilité à l'encrassement.

Le flotteur renferme des aimants permanents pouvant actionner un contact reed se trouvant à l'extérieur. Le fluide en circulation est donc totalement séparé du contact électrique.

En plus, le contact est moulé dans un boîtier réglable en hauteur, ainsi une détérioration du contact, même sous atmosphère agressive, est quasiment impossible.

Par le passage du fluide, le flotteur est soulevé. S'il atteint, avec son champ magnétique, la lame du contact reed, le contact se ferme. Si le débit augmente, le flotteur se soulève d'avantage, au maxi jusqu'à la butée d'arrêt. Ainsi on évite que le flotteur ne quitte la zone de maintien du contact reed, c'est à dire que le contact reste fermé, assurant un comportement bistable.

Pour les modèles SMV-2... et SMV-3... le champ magnétique actionne en outre un indicateur extérieur, c'est à dire séparée hermétiquement. Le débit, même en cas de hautes pressions, peut être mesuré précisément.

Le champ magnétique et l'indicateur sont conçus de façon à ce que même en cas de changement brusque de débit, la transmission à l'aiguille ne s'interrompt pas.

## Utilisations







- Circuits de graissage
- Machines à papier
- Machines outils
- Cuvettes de fusion de verre
- Circuits de refroidissement
- Machines à souder
- Fours inductifs
- Pompes

## Caractéristiques techniques

Boîtier:	SMV-x1...: laiton, Ms 58 SMV-x2...: acier inox, 1.4301
Raccord:	SMV-x1...: laiton, Ms 58 SMV-x2...: acier inox, 1.4301
Flotteur:	SMV-x1...: laiton, Ms 58 SMV-x101: PP SMV-x2...: acier inox, 1.4301 SMV-x201: PVDF
Tube de guidage:	SMV-x1...: laiton, Ms 58 SMV-x2...: acier inox, 1.3955
Joints:	SMV-x1...: NBR SMV-x2...: FPM
Température maxi:	100 °C SMV-..01...: 70 °C
Pression maxi:	SMV-..01...: 16 bar SMV-x1...: 250 bar SMV-x2...: 350 bar
Position de montage:	verticale, débit de bas en haut
Précision:	± 5% de l'échelle
Reproductibilité:	≤ 1%
<b>Contacts pour SMV-1..., SMV-3... sans ATEX</b>	
Branchement électrique:	connecteur selon DIN EN 175301-803
Caractéristiques électriques:	contact à fermeture maxi 250 V <sub>CA/CC</sub> /1,5 A/100 W/100 VA contact inverseur maxi 250 V <sub>CA/CC</sub> /1 A/30 W/60 VA contact à fermeture et contact inverseur (cCSAus) maxi 230 V <sub>CC</sub> /0,26 A/60 W, 60 V <sub>CC</sub> /1 A/60 W, maxi 240 V <sub>CA</sub> /0,42 A/100 W, 100 V <sub>CA</sub> /1 A/100 W



### Compatibilité des contacts des SMV-1..., SMV-3... en zone dangereuse

Partie mécanique:	L'instrument peut être utilisé dans les zones explosives en conformité avec les différentes réglementations pour les machines, appareils ou installations tels que EN 1127-1, EN 60079-14 etc.:
	a) en zone 1 (zone gaz, catégorie 2G) pour les groupes IIA, IIB et IIC
	b) en zone 2 (zone gaz, catégorie 3G) pour les groupes IIA, IIB et IIC
	c) en zone 21 (zone poussière, catégorie 2D) pour les groupes IIIA et IIIB
	d) en zone 22 (zone poussière, catégorie 3D) pour les groupes IIIA et IIIB
Contact ATEX ...F0:	<p>  II 2 G Ex mb IIC T6 Gb   II 2 D Ex mb IIC T80°C Db            max. 250 V<sub>CA</sub>/1,5 A/100 VA            IECEx BVS 07.0007X         </p>
Contact ATEX N/O de type 41R57	
...G0 et GG:	<p>  II 3 G Ex ic IIC T4 Gc   II 3 D Ex ic IIIC T125°C Dc            -20 °C ≤ Ta ≤ 80 °C            max. 250 V<sub>CA/CC</sub>/1,5 A/100 W/100 VA         </p>
Contact ATEX inverseur de type 41R57U	
...H0 et HH:	<p>  II 3 G Ex ic IIC T4 Gc   II 3 D Ex ic IIIC T125°C Dc            -20 °C ≤ Ta ≤ 80 °C            max. 250 V<sub>CA/CC</sub>/1 A/30 W/60 VA         </p>
Hystérèse:	environ 3,5 mm de la course du flotteur 6 - 10 mm avec contact ATEX
Protection:	IP 65 (contact électrique) IP 54 (indicateur latéral)



**Code de commande Contrôleur de débit avec 1 contact modèle: SMV-1...** (Exemple: SMV-1101H R0 R08)

Plage de mesure l/min d'eau	Perte de charge Δ P (bar)	Flotteur pour la version d'appareil		Laiton	Acier inox	Contact	Taradage du raccord	
		Laiton	Acier inox					
0,1 ... 1	0,02	PP	PVDF	SMV-1101H...	SMV-1201H...	..R0.. = 1 fermeture	..R08 = G ¼ ..R15 = G ½	..N08 = ¼" NPT ..N15 = ½" NPT
0,15 ... 1,7	0,04	Laiton nickelé	Acier inox	SMV-1103H...	SMV-1203H...	..U0.. = 1 inverseur		
1 ... 4,5	0,04	Acier inox	Acier inox	SMV-1105H...	SMV-1205H...	..F0.. <sup>2)</sup> = 1 fermeture Ex		
1 ... 7	0,11	Laiton nickelé	Acier inox	SMV-1107H...	SMV-1207H...	..C0.. = 1 fermeture (cCSAus)		
1 ... 9	0,12	Acier inox	Acier inox	SMV-1109H...	SMV-1209H...	..D0.. = 1 inverseur (cCSAus)		
2 ... 14	0,18	Acier inox	Acier inox	SMV-1111H...	SMV-1211H...	..G0.. = 1 ATEX fermeture (41R57)		
2,5 ... 20 <sup>1)</sup>	0,06	Laiton nickelé	Acier inox	SMV-1113H...	SMV-1213H...	..H0.. = 1 ATEX inverseur (41R57U)		
3 ... 45	0,22	Laiton nickelé	Acier inox	SMV-1115H...	SMV-1215H...	..RR.. = 2 fermeture		
3,5 ... 50	0,4	Laiton nickelé	Acier inox	SMV-1117H...	SMV-1217H...	..UU.. = 2 inverseur		
10 ... 110	0,3	Acier inox	Acier inox	SMV-1119H...	SMV-1219H...	..CC.. = 2 fermeture (cCSAus)		
						..DD.. = 2 inverseur (cCSAus)	..R20 = G ¾	..N20 = ¾" NPT
						..GG.. = 2 ATEX fermeture (41R57)	..R25 = G 1	
						..HH.. = 2 ATEX inverseur (41R57U)	..R32 = G 1 ¼	..N32 = 1 ¼" NPT

<sup>1)</sup> SMV-...13H & raccord ¼": Etendue de mesure 2,5 ... 18 l/min d'eau    <sup>2)</sup> Non pour SMV-xx19

**Code de commande Indicateur de débit modèle: SMV-2...** (Exemple: SMV-2109H 00 R15)

Plage de mesure l/min d'eau	Perte de charge Δ P (bar)	Flotteur pour la version d'appareil		Laiton	Acier inox	Contact	Taradage du raccord	
		Laiton	Acier inox					
0,1 ... 1	0,02	PP	PVDF	SMV-2101H...	SMV-2201H...	..00.. = sans contact	..R08 = G ¼ ..R15 = G ½	..N08 = ¼" NPT ..N15 = ½" NPT
0,15 ... 1,7	0,04	Laiton nickelé	Acier inox	SMV-2103H...	SMV-2203H...			
1 ... 4,5	0,04	Acier inox	Acier inox	SMV-2105H...	SMV-2205H...			
1 ... 7	0,11	Laiton nickelé	Acier inox	SMV-2107H...	SMV-2207H...			
1 ... 9	0,12	Acier inox	Acier inox	SMV-2109H...	SMV-2209H...			
2 ... 14	0,18	Acier inox	Acier inox	SMV-2111H...	SMV-2211H...			
2,5 ... 20*	0,06	Laiton nickelé	Acier inox	SMV-2113H...	SMV-2213H...			
3 ... 45	0,22	Laiton nickelé	Acier inox	SMV-2115H...	SMV-2215H...			
3,5 ... 50	0,4	Laiton nickelé	Acier inox	SMV-2117H...	SMV-2217H...			
10 ... 110	0,3	Acier inox	Acier inox	SMV-2119H...	SMV-2219H...			
						..R20 = G ¾	..N20 = ¾" NPT	
						..R25 = G 1		
						..R32 = G 1 ¼	..N32 = 1 ¼" NPT	

\* SMV-...13H & raccord ¼": Etendue de mesure 2,5 ... 18 l/min d'eau

**Code de commande Incicateur et contrôleur de débit avec 1 contact modèle: SMV-3...** (Exemple: SMV-3205H R0 R08)

Plage de mesure l/min d'eau	Perte de charge Δ P (bar)	Flotteur pour la version d'appareil		Laiton	Acier inox	Contact	Taradage du raccord	
		Laiton	Acier inox					
0,1 ... 1	0,02	PP	PVDF	SMV-3101H...	SMV-3201H...	..R0.. = 1 fermeture	..R08 = G ¼ ..R15 = G ½	..N08 = ¼" NPT ..N15 = ½" NPT
0,15 ... 1,7	0,04	Laiton nickelé	Acier inox	SMV-3103H...	SMV-3203H...	..U0.. = 1 inverseur		
1 ... 4,5	0,04	Acier inox	Acier inox	SMV-3105H...	SMV-3205H...	..F0.. <sup>2)</sup> = 1 fermeture Ex		
1 ... 7	0,11	Laiton nickelé	Acier inox	SMV-3107H...	SMV-3207H...	..C0.. = 1 fermeture (cCSAus)		
1 ... 9	0,12	Acier inox	Acier inox	SMV-3109H...	SMV-3209H...	..D0.. = 1 inverseur (cCSAus)		
2 ... 14	0,18	Acier inox	Acier inox	SMV-3111H...	SMV-3211H...	..G0.. = 1 ATEX fermeture (41R57)		
2,5 ... 20 <sup>1)</sup>	0,06	Laiton nickelé	Acier inox	SMV-3113H...	SMV-3213H...	..H0.. = 1 ATEX inverseur (41R57U)		
3 ... 45	0,22	Laiton nickelé	Acier inox	SMV-3115H...	SMV-3215H...	..RR.. = 2 fermeture		
3,5 ... 50	0,4	Laiton nickelé	Acier inox	SMV-3117H...	SMV-3217H...	..UU.. = 2 inverseur		
10 ... 110	0,3	Acier inox	Acier inox	SMV-3119H...	SMV-3219H...	..CC.. = 2 fermeture (cCSAus)		
						..DD.. = 2 inverseur (cCSAus)	..R20 = G ¾	..N20 = ¾" NPT
						..GG.. = 2 ATEX fermeture (41R57)	..R25 = G 1	
						..HH.. = 2 ATEX inverseur (41R57U)	..R32 = G 1 ¼	..N32 = 1 ¼" NPT

<sup>1)</sup> SMV-...13H & raccord ¼": Etendue de mesure 2,5 ... 18 l/min d'eau    <sup>2)</sup> Non pour SMV-xx19

## Codes de commande et dimensions

## 1. Contrôleur de débit avec 1 contact modèle: SMV-1...

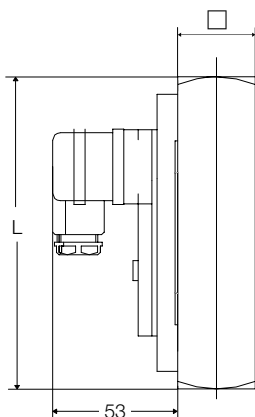

Modèle	Carré [mm]	Taraudage G	L [mm]	Poids [kg]
SMV-..01H	30 x 30	¼ (½*)	132 (136*)	0,9
SMV-..03H	30 x 30	¼ (½)	132 (136)	0,9
SMV-..05H	30 x 30	¼ (½)	132 (136)	0,9
SMV-..07H	30 x 30	¼ (½)	132 (136)	0,9
SMV-..09H	30 x 30	¼ (½)	132 (136)	0,9
SMV-..11H	30 x 30	¼ (½)	132 (136)	0,9
SMV-..13H	30 x 30	¼ (½)	132 (136)	0,9
SMV-..15H	40 x 40	¾ (1)	156 (150)	1,7
SMV-..17H	40 x 40	¾ (1)	156 (150)	1,7
SMV-..19H	50 x 50	1 ¼	165	2,9

\* Avec taraudage NPT

## 2. Indicateur de débit modèle: SMV-2...

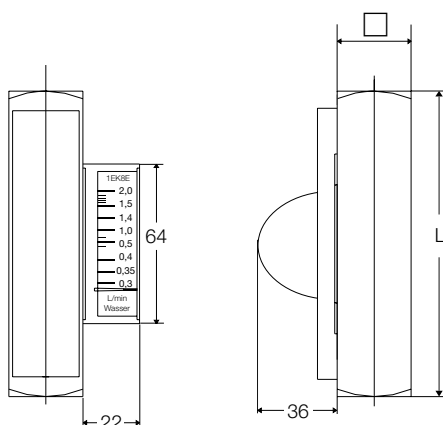

Modèle	Carré [mm]	Taraudage G	L [mm]	Poids [kg]
SMV-..01H	30 x 30	¼ (½*)	132 (136*)	0,9
SMV-..03H	30 x 30	¼ (½)	132 (136)	0,9
SMV-..05H	30 x 30	¼ (½)	132 (136)	0,9
SMV-..07H	30 x 30	¼ (½)	132 (136)	0,9
SMV-..09H	30 x 30	¼ (½)	132 (136)	0,9
SMV-..11H	30 x 30	¼ (½)	132 (136)	0,9
SMV-..13H	30 x 30	¼ (½)	132 (136)	0,9
SMV-..15H	40 x 40	¾ (1)	156 (150)	1,7
SMV-..17H	40 x 40	¾ (1)	156 (150)	1,7
SMV-..19H	50 x 50	1 ¼	165	2,9

\* Avec taraudage NPT

## 3. Indicateur et contrôleur de débit avec 1 contact modèle: SMV-3...

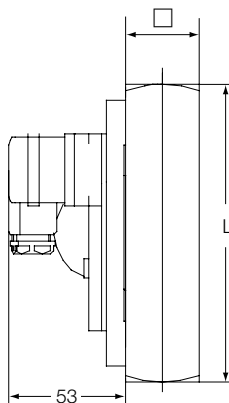

Modèle	Carré [mm]	Taraudage G	L [mm]	Poids [kg]
SMV-..01H	30 x 30	¼ (½*)	132 (136*)	0,9
SMV-..03H	30 x 30	¼ (½)	132 (136)	0,9
SMV-..05H	30 x 30	¼ (½)	132 (136)	0,9
SMV-..07H	30 x 30	¼ (½)	132 (136)	0,9
SMV-..09H	30 x 30	¼ (½)	132 (136)	0,9
SMV-..11H	30 x 30	¼ (½)	132 (136)	0,9
SMV-..13H	30 x 30	¼ (½)	132 (136)	0,9
SMV-..15H	40 x 40	¾ (1)	156 (150)	1,7
SMV-..17H	40 x 40	¾ (1)	156 (150)	1,7
SMV-..19H	50 x 50	1 ¼	165	2,9

\* Avec taraudage NPT

Codes de commande et dimensions

1. Contrôleur de débit: SMV-..F0..

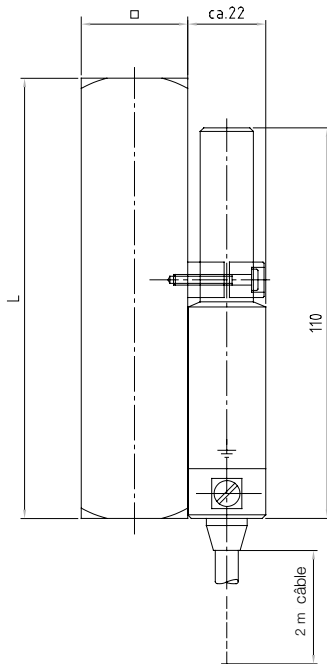

Modèle	Carré [mm]	Taraudage G	L [mm]	Poids [kg]
SMV-..01H	30 x 30	¼ (½*)	132 (136*)	0,9
SMV-..03H	30 x 30	¼ (½)	132 (136)	0,9
SMV-..05H	30 x 30	¼ (½)	132 (136)	0,9
SMV-..07H	30 x 30	¼ (½)	132 (136)	0,9
SMV-..09H	30 x 30	¼ (½)	132 (136)	0,9
SMV-..11H	30 x 30	¼ (½)	132 (136)	0,9
SMV-..13H	30 x 30	¼ (½)	132 (136)	0,9
SMV-..15H	40 x 40	¾ (1)	156 (150)	1,7
SMV-..17H	40 x 40	¾ (1)	156 (150)	1,7
SMV-..19H	50 x 50	1 ¼	165	2,9

\* Avec taraudage NPT



## Indicateur et contrôleur de débit à flotteur pour liquides



Mesure  
•  
Contrôle  
•  
Analyse

SMV-..21H/SMV-..22H



- Plage de mesure:  
10-180 ou 10-250 l/min  
d'eau
- Précision:  
± 5 % de l'échelle
- $p_{\max}$ : 350 bar;  $t_{\max}$ : 100 °C
- Raccord:  
taroudage G 1 ¼ ou  
1 ¼" NPT
- Matière:  
laiton ou acier inox

S2



Des sociétés KOBOLD se trouvent dans les pays suivants:

ALLEMAGNE, AUSTRALIE, AUTRICHE, BELGIQUE, BULGARIE, CANADA, CHINE, ESPAGNE, ETATS-UNIS, FRANCE, HONGRIE, INDE, INDONESIE, ITALIE, MALAYSIE, MEXIQUE, PAYS-BAS, PEROU, POLOGNE, RÉPUBLIQUE DE CORÉE, RÉPUBLIQUE TCHEQUE, ROYAUME-UNI, RUSSIE, SUISSE, THAÏLANDE, TUNISIE, TURQUIE, VIET NAM

KOBOLD Messring GmbH  
Nordring 22-24  
D-65719 Hofheim/Ts.  
☎ Sièges social:  
+49(0)6192 299-0  
+49(0)6192 23398  
info.de@kobold.com  
www.kobold.com



## Description

Les débitmètres et les contrôleurs de débit KOBOLD de modèle SMV-...21H et SMV-...22H sont équipés d'un flotteur avec ressort de contrepression, situé dans un tube de mesure cylindrique. Contrairement aux systèmes connus jusque-là, le flotteur est creux. Le fluide passe par un orifice en forme de bague, formé entre le flotteur et un mandrin conique situé à l'intérieur du corps.

Le flotteur renferme des aimants permanents pouvant actionner un contact reed se trouvant à l'extérieur. Le fluide en circulation est donc totalement séparé du contact électrique. En plus, le contact est moulé dans un boîtier réglable en hauteur, ainsi une détérioration du contact, même sous atmosphère agressive, est quasiment impossible.

Par le passage du fluide, le flotteur est soulevé. S'il atteint, avec son champ magnétique, la lame du contact reed, le contact se ferme. Si le débit augmente, le flotteur se soulève d'avantage, au maxi jusqu'à la butée d'arrêt. Ainsi on évite que le flotteur ne quitte la zone de maintien du contact reed, c'est à dire que le contact reste fermé, assurant un comportement bistable.

Pour les modèles SMV-2... et SMV-3... le champ magnétique actionne en outre un indicateur extérieur, c'est à dire séparée hermétiquement. Le débit, même en cas de hautes pressions, peut être mesuré précisément.

Le champ magnétique et l'indicateur sont conçus de façon à ce que même en cas de changement brusque de débit, la transmission à l'aiguille ne s'interrompe pas.

## Utilisations

- Circuits de graissage
- Machines à papier
- Machines outils
- Cuvettes de fusion de verre
- Circuits de refroidissement
- Machines à souder
- Fours inductifs
- Pompes

## Caractéristiques techniques

Boîtier:	SMV-x1...: laiton, Ms 58
	SMV-x2...: acier inox, 1.4301
Mandrin et bague de butée:	SMV-x1...: laiton, Ms 58
	SMV-x2...: acier inox, 1.4301
Flotteur:	céramique oxyde (aimants) et
	SMV-x1...: laiton, Ms 58
	SMV-x2...: acier inox, 1.4301
Ressort:	acier inox, 1.4310
Température maxi:	100 °C
Pression maxi:	SMV-x1...: 250 bar
	SMV-x2...: 350 bar
Position de montage:	quelconque
Précision:	± 5% de l'échelle

Reproductibilité: ≤1%

## Contacts pour SMV-1..., SMV-3... sans ATEX

Branchement électrique: connecteur  
DIN EN 175301-803

Caractéristiques électriques:

- contact à fermeture maxi 250 V<sub>CA/CC</sub>/1,5 A/100 W/100 VA
- contact inverseur maxi 250 V<sub>CA/CC</sub>/1 A/30 W/60 VA
- contact à fermeture et contact inverseur (cCSAus) maxi 230 V<sub>CC</sub>/0,26 A/60 W, 60 V<sub>CC</sub>/1 A/60 W, maxi 240 V<sub>CA</sub>/0,42 A/100 W, 100 V<sub>CA</sub>/1 A/100 W

## Compatibilité des contacts des SMV-1..., SMV-3... en zone dangereuse

Partie mécanique: L'instrument peut être utilisé dans les zones explosives en conformité avec les différentes réglementations pour les machines, appareils ou installations tels que EN 1127-1, EN 60079-14 etc.:

- a) en zone 1 (zone gaz, catégorie 2G) pour les groupes IIA, IIB et IIC
- b) en zone 2 (zone gaz, catégorie 3G) pour les groupes IIA, IIB et IIC
- c) en zone 21 (zone poussière, catégorie 2D) pour les groupes IIIA et IIIB
- d) en zone 22 (zone poussière, catégorie 3D) pour les groupes IIIA et IIIB

Contact ATEX ...FO: II 2 G Ex mb IIC T6 Gb  
 II 2 D Ex mb IIC T80 °C Db  
max. 250 V<sub>CA</sub>/1,5 A/100 VA

Contact ATEX N/O de type 41R57 ...G0 et GG: II 3 G Ex ic IIC T4 Gc  
 II 3 D Ex ic IIIC T125 °C Dc  
-20 °C ≤ Ta ≤ 80 °C  
max. 250 V<sub>CA/CC</sub>/1,5 A/100 W/100 VA

Contact ATEX inverseur de type 41R57U ...H0 et HH: II 3 G Ex ic IIC T4 Gc  
 II 3 D Ex ic IIIC T125 °C Dc  
-20 °C ≤ Ta ≤ 80 °C  
max. 250 V<sub>CA/CC</sub>/1 A/30 W/60 VA

Hystérèse: environ 3,5 mm de la course du flotteur  
6-10 mm avec contact ATEX

Protection: IP 65 (contact électrique)  
IP 54 (indicateur latéral)



## Code de commande

Contrôleur de débit avec 1 contact modèle: SMV-1... (Exemple: SMV-1121H R0 N32)

Plage de mesure l/min d'eau	Perte de charge $\Delta P$ (bar)	Flotteur pour la version d'appareil		Laiton	Acier inox	Contact	Taraudage du raccord	
		Laiton	Acier inox					
10...180	0,9	laiton nickelé	acier inox	SMV-1121H...	SMV-1221H...	..R0.. = 1 fermeture ..U0.. = 1 inverseur ..C0.. = 1 fermeture (cCSAus) ..D0.. = 1 inverseur (cCSAus) ..G0.. = 1 ATEX fermeture (41R57) ..H0.. = 1 ATEX inverseur (41R57U)	..R32 = G 1 ¼	..N32 = 1 ¼ NPT
10...250	2,0	laiton nickelé	acier inox	SMV-1122H...	SMV-1222H...	..RR.. = 2 fermeture ..UU.. = 2 inverseur ..CC.. = 2 fermeture (cCSAus) ..DD.. = 2 inverseur (cCSAus) ..GG.. = 2 ATEX fermeture (41R57) ..HH.. = 2 ATEX inverseur (41R57U)	..R32 = G 1 ¼	..N32 = 1 ¼ NPT

Indicateur de débit modèle: SMV-2... (Exemple: SMV-2121H 00 N32)

Plage de mesure l/min d'eau	Perte de charge $\Delta P$ (bar)	Flotteur pour la version d'appareil		Laiton	Acier inox	Contact	Taraudage du raccord	
		Laiton	Acier inox					
10...180	0,9	laiton nickelé	acier inox	SMV-2121H...	SMV-2221H...	..00.. = sans contact	..R32 = G 1 ¼	..N32 = 1 ¼ NPT
10...250	2,0	laiton nickelé	acier inox	SMV-2122H...	SMV-2222H...		..R32 = G 1 ¼	..N32 = 1 ¼ NPT

Indicateur et contrôleur de débit avec 1 contact modèle: SMV-3... (Exemple: SMV-3121H R0 N32)

Plage de mesure l/min d'eau	Perte de charge $\Delta P$ (bar)	Flotteur pour la version d'appareil		Laiton	Acier inox	Contact	Taraudage du raccord	
		Laiton	Acier inox					
10...180	0,9	laiton nickelé	acier inox	SMV-3121H...	SMV-3221H...	..R0.. = 1 fermeture ..U0.. = 1 inverseur ..C0.. = 1 fermeture (cCSAus) ..D0.. = 1 inverseur (cCSAus) ..G0.. = 1 ATEX fermeture (41R57) ..H0.. = 1 ATEX inverseur (41R57U)	..R32 = G 1 ¼	..N32 = 1 ¼ NPT
10...250	2,0	laiton nickelé	acier inox	SMV-3122H...	SMV-3222H...	..RR.. = 2 fermeture ..UU.. = 2 inverseur ..CC.. = 2 fermeture (cCSAus) ..DD.. = 2 inverseur (cCSAus) ..GG.. = 2 ATEX fermeture (41R57) ..HH.. = 2 ATEX inverseur (41R57U)	..R32 = G 1 ¼	..N32 = 1 ¼ NPT

**Codes de commande et dimensions**

**1. Contrôleur de débit avec 1 contact modèle: SMV-1...**

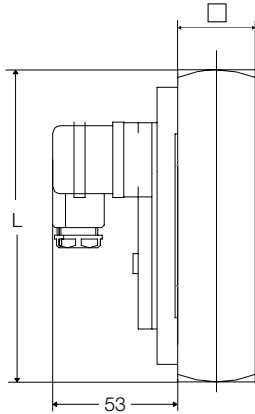

Modèle	Carré [mm]	Taraudage G / NPT	L [mm]	Poids [kg]
SMV-1.21H	50 x 50	1 ¼	165 (175*)	2,6
SMV-1.22H	50 x 50	1 ¼	165 (175*)	2,6

\* Avec taraudage NPT

**2. Indicateur de débit modèle: SMV-2...**

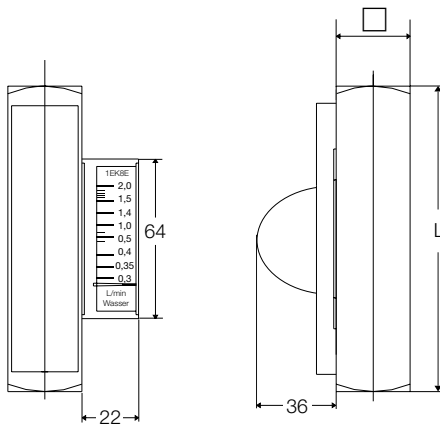

Modèle	Carré [mm]	Taraudage G / NPT	L [mm]	Poids [kg]
SMV-2.21H	50 x 50	1 ¼	165 (175*)	2,6
SMV-2.22H	50 x 50	1 ¼	165 (175*)	2,6

\* Avec taraudage NPT

**3. Indicateur et contrôleur de débit avec 1 contact modèle: SMV-3...**

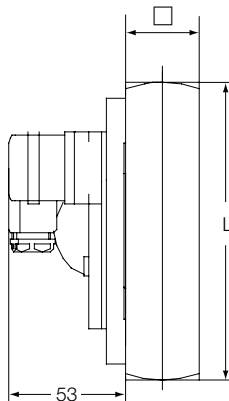

Modèle	Carré [mm]	Taraudage G / NPT	L [mm]	Poids [kg]
SMV-3.21H	50 x 50	1 ¼	165 (175*)	2,6
SMV-3.22H	50 x 50	1 ¼	165 (175*)	2,6

\* Avec taraudage NPT