



Magnetisch-induktiver Durchflussmesser / -wächter



messen
•
kontrollieren
•
analysieren



- Messbereich: bis 5 m/s
- Genauigkeit: $\pm 2\%$ v. MW
- p_{\max} 16 bar, t_{\max} 120 °C
- Überwachen und Messen
- einfache Bedienung
- Einbau in Rohre ab DN 25



Weitere KOBOLD-Gesellschaften befinden sich in folgenden Ländern:
ARGENTINIEN, BELGIEN, CHILE, CHINA, FRANKREICH, GROSSBRITANNIEN, INDIEN, INDONESIA, ITALIEN, KANADA, MALAYSIA, MEXIKO, NIEDERLANDE, ÖSTERREICH, POLEN, SCHWEIZ, SINGAPUR, SLOWAKEI, THAILAND, TSCHECHISCHE REPUBLIK, USA, VENEZUELA, VIETNAM

KOBOLD Messring GmbH
Nordring 22-24
D-65719 Hofheim/Ts.
☎ Zentrale: +49(0)61 92 299-0
☎ Vertrieb DE: +49(0)61 92 299-500
Fax +49(0)61 92 23398
E-Mail: info.de@kobold.com

Typ:
PME

Arbeitsweise

Die magnetisch-induktiven Durchflussmesser und -wächter von KOBOLD überwachen den Durchfluss von elektrisch leitfähigen Flüssigkeiten, Pasten und Suspensionen.

Funktionsbeschreibung

Bewegt sich ein elektrischer Leiter in einem Magnetfeld, wird durch die Bewegung in diesem Leiter eine Spannung induziert. Hier ist der Leiter der elektrisch leitfähige Messstoff. Das Magnetfeld steht quer zur Durchflussrichtung. Die induzierte Spannung ist direkt proportional zur örtlichen Fließgeschwindigkeit.

Technische Daten

Hilfsenergie: 24 V_{DC} (20...30 V_{DC})
 Leistungsaufnahme: < 2,5 W
 Stromausgang: 4 ... 20 mA, aktiv
 - bidirektionale Messung
 - Ausgang immer positiv
 Relaisausgang: Potentialfreier Wechselkontakt
 60 V_{AC} / 0,4 A
 75 V_{DC} / 0,5 A
 in beiden Richtungen schaltend

Umgebungstemperatur: -20...60 °C
 Messstofftemperatur: -20...120 °C
 (Einschweißstutzen 1.4435 mit Klemmring
 -20...100 °C
 (Einschweißstutzen St. 37 mit Klemmring und NBR-Dichtung)
 Druck: 16 bar bei 25 °C
 10 bar bei 120 °C
 Messbereichs-Endwert: 1 ... 5 m/s (stufenlos einstellbar)
 Genauigkeit: ± 2 % v. M. an der Messelektrode mit Vorortabgleich bei Durchflussgeschwindigkeit > 1 m/s
 Reproduzierbarkeit: ± 2 % v. M.
 Leitfähigkeit: ≥ 20 µS/cm
 Störfestigkeit: nach CE EN 50081-1-2 und EN 50082-1-2
 Schutzart: IP 66 / NEMA 4 X / Type 4 X

Werkstoffe

Sensorspitze: PVDF, O-Ring aus FPM
 Elektroden: 1.4435/316L
 Messsonde: 1.4435/316L mit Klemmring
 1.4571/316Ti,
 für Einschweißstutzen 1.4435/316L
 1.4435/316L mit Klemmring und NBR-Dichtung für
 Einschweißstutzen St. 37/A 570
 Gehäuse: Aluminium, Epoxy pulverbeschichtet
 Einschweißstutzen: 1.4435/316L oder St. 37/A 570
 Gewicht: ca. 1,2 kg

Abmessungen

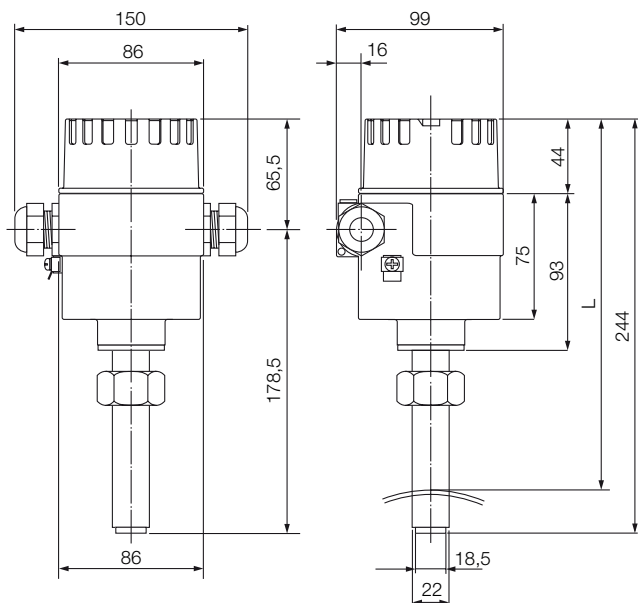

L: von 237 mm (NW 25) bis 201,5 mm (NW 300)

Elektrischer Anschluss

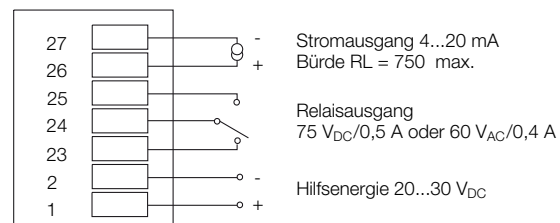

Klemmenblock

Einbau

Der magnetisch-induktive Durchflussmesser und -wächter wird mittels der mitgelieferten Einschweißstutzen eingebaut. Die Geräte können mit Einbaustutzen für Rohre mit NW 25 oder für Rohre von NW 40 bis 300 geliefert werden.

Bestelldaten

Bestellnr.	Durchflussmesser /wächter
PME-12R25	mit Einschweißstutzen für NW 25, Edelstahl
PME-13R25	mit Einschweißstutzen für NW 25, Stahl
PME-12R40	mit Einschweißstutzen für NW 40..300, Edelstahl
PME-13R40	mit Einschweißstutzen für NW 40...300, Stahl